

Durch eine abschließbare Edelstahlabdeckung mit Zylinderschloss wird die Leinenbefestigung zugriffssicher verschlossen.

Der Mast im Querschnitt

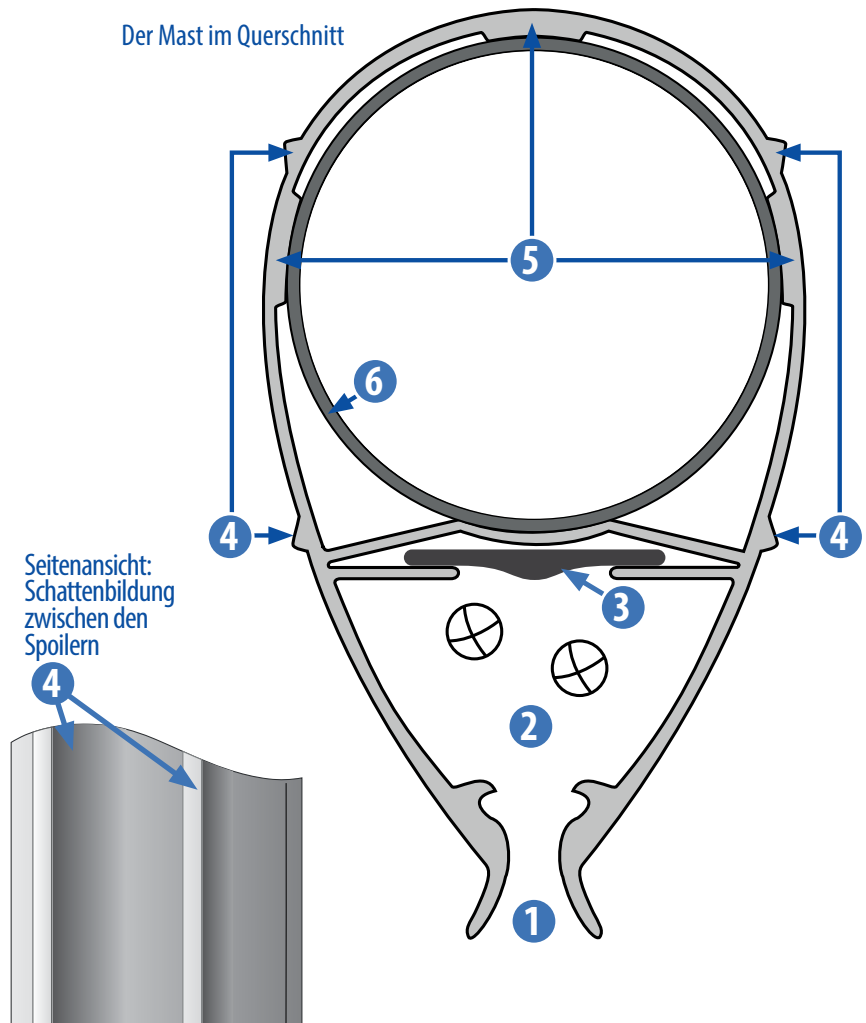

Seitenansicht: Schattenbildung zwischen den Spoilern

Besonderheiten Mast Typ 1

- 1** Die Fahne läuft mit dem Keder direkt in der Holkehle. Dadurch wird der sonst übliche Zwischenraum zwischen Mast und Fahne vermieden.
- 2** Praktischer Hohlraum für Flagge und Leine.
- 3** Aussteifung und Kammer zur Montage der Umlenkrollen.
- 4** Die durchgehenden Spoiler vermitteln wegen der Schattenbildung den Eindruck eines konischen Mastes. Es ergibt sich bei diesem Mast ein außergewöhnlich ästhetischer Gesamteindruck. Insbesondere werden repräsentative Bauten wie Rathäuser, Botschaften, Verwaltungsgebäude, Messen, Flughäfen mit diesen Masten ausgerüstet. Außerdem wird der Wind vom Mast direkt auf die Fahne geleitet, die dadurch schon bei geringster Windstärke ausweht.
- 5** Verstärkung der Mastwand mit Dehnungszonen
- 6** Hochwertiges Stahlrohr (bei Ausführung mit Kippgelenk).
- 7** Der Verschleiß wird durch dieses System erheblich vermindert.